

# Mousqueton tronçonneuse

**Reference:** 1002965

## Description

**Matière :** ALUMINIUM 6060 T5

**Ouverture :** 54 mm

**Poids :** 0,190 kg

**Résistance du mousqueton :** > 25 daN

**Temperature:** -20°C à +30°C

**Dimensions :** H : 192mm , L : 28mm , l : 110mm

**EN362 :** mousqueton

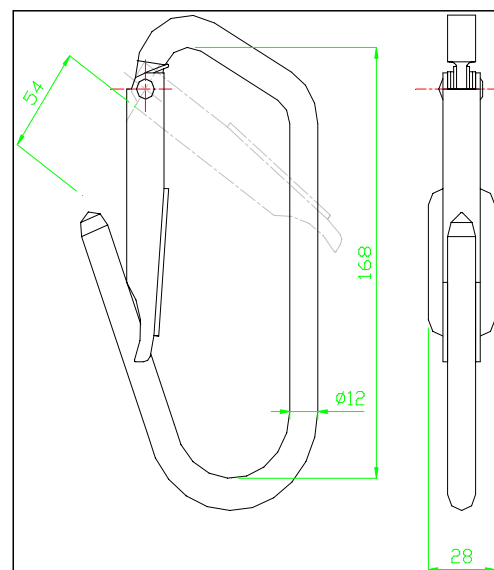

### ARRETE du 19 MARS 93

Les EPI contre les chutes de hauteur sont des produits classés en catégorie III, risques mortels, et à ce titre ils doivent faire l'objet d'une vérification périodique depuis moins de douze mois au moment de son utilisation par du personnel qualifié.

Pour plus d'information, veuillez contacter notre équipe technique au 02 48 52 40 42 ou par mail [techniserv@sperian.com](mailto:techniserv@sperian.com)